

# HELI

## 制造商和技术参数

特性			
1.01	型号		CDD16
1.02	配置号		AGV1D1LI
1.03	动力形式		锂电池
1.04	驾驶方式		无驾式
1.05	额定承载能力	Q(kg)	1600
1.06	载荷中心距	C(mm)	600
1.07	轴距	Y(mm)	1043
车轮			
2.01	轮子类型		PU
2.02	驱动轮/平衡轮/承重轮数量		1/2/4
尺寸			
3.01	标准门架起升高度	H1(mm)	3000
3.02	货叉最低高度	H2(mm)	90
3.03	标准货叉规格(长/宽/厚)	mm	1150/185/55
3.04	整车全长	L1(mm)	1832
3.05	车体宽度	L2(mm)	1010
3.06	门架作业时整车最大高度	H3(mm)	3500
3.07	门架缩回时整车静态高度	H4(mm)	2166
3.08	最小转弯半径	A1(mm)	1320
3.09	最小直角堆垛通道宽度(800×1200托盘, 1200沿货叉放置, 包含安全扫描仪警告范围)	Ast(mm)	2210
3.10	最小直角堆垛通道宽度(1200×1200托盘, 1200沿货叉放置, 包含安全扫描仪警告范围)	Ast(mm)	2343
3.11	最小离地间隙	m2(mm)	30
3.12	导航头标准高度	mm	2150
性能			
4.01	最大行驶速度, 满载/空载	km/h	4/4
4.02	最大起升速度, 满载/空载	mm/s	100/180
4.03	最大下降速度, 满载/空载	mm/s	245/230
4.04	地面允许坡度	%	5
4.05	定位精度	mm	±5
电气配置			
5.01	驱动电机/起升电机/转向电机		AC1.5/DC3/AC0.26
5.02	蓄电池电压	V	24
5.03	蓄电池容量	Ah	173
5.04	制动		电磁/再生
5.05	充电方式		自动/手动
重量			
6.01	蓄电池重量	kg	60
6.02	自重(包含蓄电池)	kg	1090

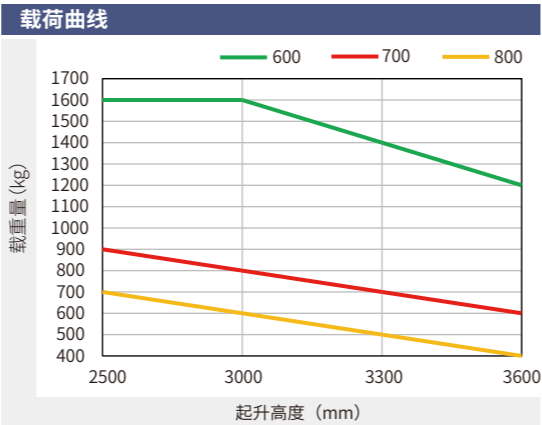
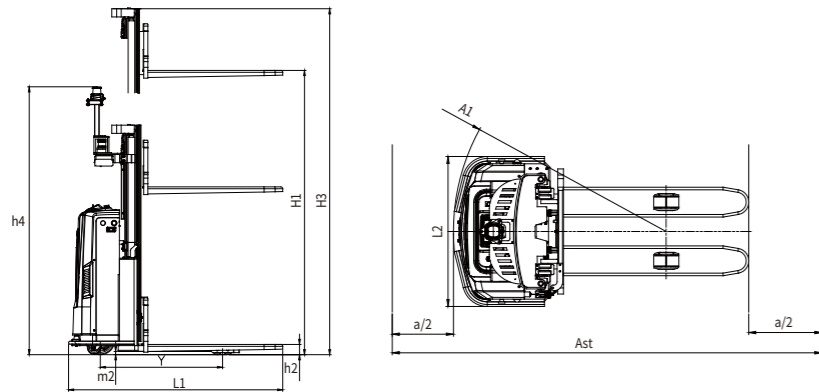

安徽合力股份有限公司  
ANHUI HELI CO., LTD.

地址 / 中国 合肥方兴大道668号  
Add / No.668, FangXing Road, Hefei, China  
邮编 (Post Code) / 230000

客服热线 (Customer Service Hotline) / 4001-600761  
服务电话 (Service Tel) / +86-551-63689000, 63648005

\* 本公司保留更改产品设计和规格的权利, 恕不另行通知。

设计印刷: 孚可立印务 / 20240918

# HELI

始于 1958

# CDD16 AGV1D1LI

## 智能工业车辆



www.helichina.com

世界五强 / 百年合力

LI  
ION

# CDD16-AGV1D1LI

## 智能工业车辆

- 全新设计专用车型，适用面更广，满足多种仓储物流作业需求。
- 弯道自动减速，对路径上障碍物进行自动探测保证作业安全。
- 配备液晶交互式智能仪表，方便用户监控整车状况。
- 搭载锂电池系统，使用寿命长，续航能力好。
- 交流驱动系统，无碳刷，免维护。
- 拥有自主知识产权的浮动防滑驱动机构。



蓝色条形灯



按钮集中布置



HELI



SLAM导航



仪表界面



自动充电

### 采用灵活多变的 中间控制软件平台

适应各类ERP上位信息系统与AGV调度系统无缝集成，方便用户打造无人搬运的智能仓库和工厂。

### 采用世界先进的 AGV核心控制平台

车辆控制、系统调度成熟、稳定、可靠。

### 采用合力自主产品

非杂牌产品改装，AGV车辆品质和售后用户使用无忧。

### 采用原装进口车辆控制器、 驱动器和I/O等核心电气部件

AGV车辆的安全和可靠性得到直接保证。

### 采用业界通用世界 先进的安全探测设备

保证了AGV运行安全。

### 采用激光导航技术

定位精度高。



安全防护